



INDUSTRIER • LOGISTIKCENTER •  
 INFRASTRUKTUR •  
 OFFENTLIGA BYGGNADER •  
 FLYGPLATSER

## MANUELL SLAGGRIND

### PASSERKONTROLL

## FRIGG TYP S / TYP M

Professionella slaggrindar för industriella applikationer

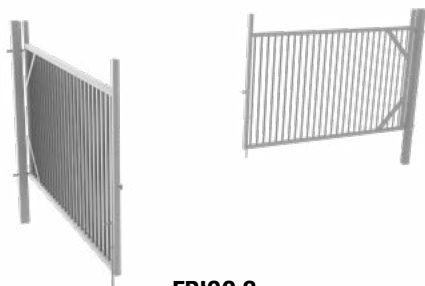

**FRIGG S**

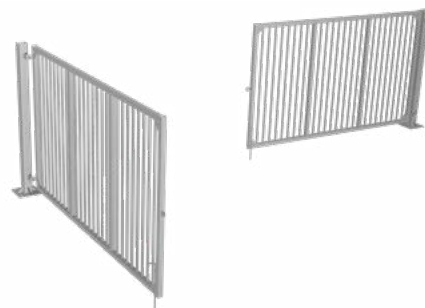

**FRIGG M**

#### FÖRDELAR

#### KONSTRUKTION

#### GRINDBLAD

Slaggrinden Frigg är utvecklad för det nordiska klimatet. Tillverkat av svetsat varmförzinkat stål. Grindbladets fyllning är svetsade vertikala fyrkantsprofiler med ett största avstånd på 100 mm mellan profilerna. I standardversionen är slaggrindarna förberedda för tre rader taggtråd.

#### TYP S

Dubbla slaggrindar för ingjutning i betong eller med fotplatta för montage på betong. Gridarna är utformade för hänglås och med L-formade gångjärn i M24. Slaggrindar för gångtrafik är förberedda för Assas låssystem och har en horisontell profil över bladet, för möjlighet att installera en grindstängare.

#### TYP M

Dubbla slaggrindar för ingjutning i betong eller med fotplatta för montage på betong. Dubbla slaggrindar, utrustade med Locinox-gångjärn av typ GBMU-B-M22. Som standard är grindarna förberedda för hänglås.

Slaggrindar för gångtrafik är förberedda för Assas låssystem och har en horisontell profil över bladet, för möjlighet att installera en grindstängare.

**STOLPAR**

Grindstolparna levereras för konventionell betongmontering. Stolpar med fotplatta kan väljas.

**YTBEHANDLING**

Stolpar och grindblad är varmförzinkade, alternativt pulverbelagda. Standardfärgerna är RAL 9007, RAL 9005, RAL 6005. Andra färger kan beställas.

Varmförzinkad Varmförzinkad i enlighet med EN-ISO 1461.

Pulverbeläggning Stolpar och grindblad kan fås med polyesterpulverbeläggning.  
Pulverbeläggningens tjocklek: 60–80 µm.

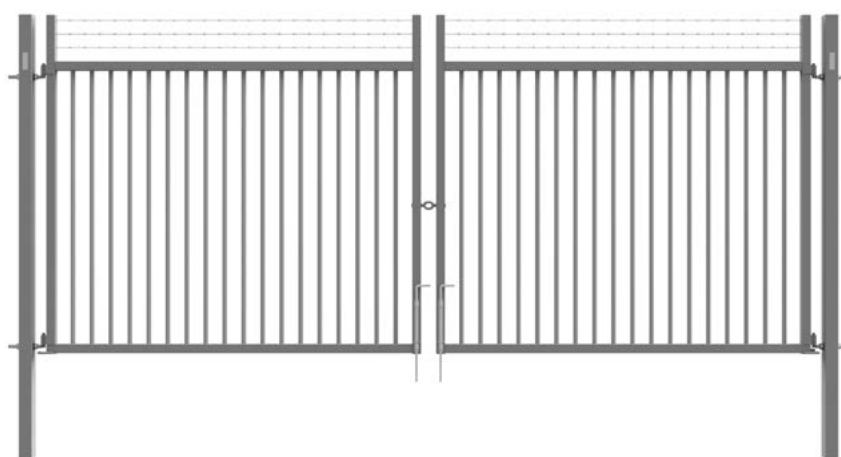
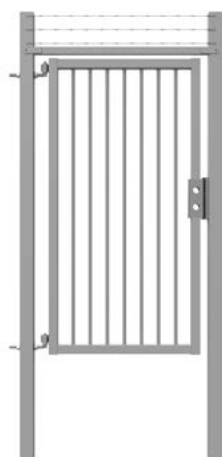

**FRIGG S – FÖR INGJUTNING**

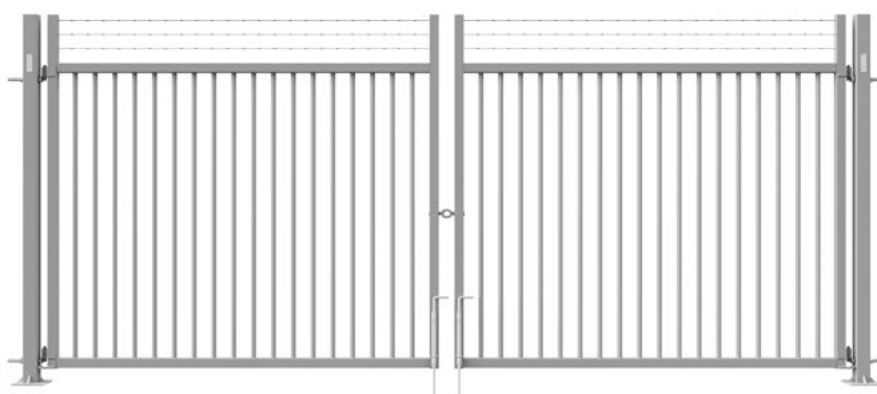
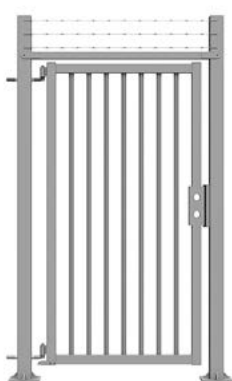

**FRIGG S – MED FOTPLATTA**

**DUBBLA SLAGGRINDAR – FRIGG TYP S**

TYP		Material	Material	Öppning	Höjd	Mått stolpe		Grindram	Förstärkning	Fyllning
		Grindblad	stolpe			mm	mm			
Frigg S	Manuell	HDG	HDG	4 000	2 000	90x90x3,0		60x60x2,0	60x60x2,0	25x25
Frigg S	Manuell	HDG	HDG	5 000	2 000	90x90x3,0		60x60x2,0	60x60x2,0	25x25
Frigg S	Manuell	HDG	HDG	6 000	2 000	120x120x4,0		60x60x2,0	60x60x2,0	25x25
Frigg S	Manuell	HDG	HDG	7 000	2 000	120x120x4,0		60x60x2,0	60x60x2,0	25x25
Frigg S	Manuell	HDG	HDG	8 000	2 000	150x150x4,0		60x60x2,0	60x60x2,0	25x25
Frigg S	Manuell	HDG	HDG	9 000	2 000	150x150x4,0		60x60x2,0	60x60x2,0	25x25
Frigg S	Manuell	HDG	HDG	10 000	2 000	150x150x4,0		60x60x2,0	60x60x2,0	25x25

**ENKLA SLAGGRINDAR – FRIGG TYP S**

TYP		Material	Material	Öppning	Höjd	Mått stolpe		Grindram	Förstärkning	Fyllning
		Grindblad	stolpe			mm	mm			
Frigg S	Manuell	HDG	HDG	1 000	2 000	90x90x3,0		60x60x2,0	60x60x2,0	25x25

**DUBBLA SLAGGRINDAR – FRIGG TYP M**

TYP		Material	Material	Öppning	Höjd	Mått stolpe		Grindram	Förstärkning	Fyllning
		Grindblad	stolpe			mm	mm			
Frigg M	Manuell	HDG	HDG	4 000	2 000	90x90x3,0		60x60x2,0	60x60x2,0	25x25
Frigg M	Manuell	HDG	HDG	5 000	2 000	90x90x3,0		60x60x2,0	60x60x2,0	25x25
Frigg M	Manuell	HDG	HDG	6 000	2 000	120x120x4,0		60x60x2,0	60x60x2,0	25x25
Frigg M	Manuell	HDG	HDG	7 000	2 000	120x120x4,0		60x60x2,0	60x60x2,0	25x25
Frigg M	Manuell	HDG	HDG	8 000	2 000	150x150x5,0		60x60x2,0	60x60x2,0	25x25
Frigg M	Manuell	HDG	HDG	9 000	2 000	150x150x5,0		60x60x2,0	60x60x2,0	25x25
Frigg M	Manuell	HDG	HDG	10 000	2 000	200x200x5,0		80x60x2,0	60x60x2,0	25x25
Frigg M	Manuell	HDG	HDG	11 000	2 000	200x200x5,0		80x60x2,0	60x60x2,0	25x25
Frigg M	Manuell	HDG	HDG	12 000	2 000	200x200x5,0		80x60x2,0	60x60x2,0	25x25
Frigg M	Manuell	HDG	HDG	4 000	2 300	90x90x3,0		60x60x2,0	60x60x2,0	25x25
Frigg M	Manuell	HDG	HDG	5 000	2 300	90x90x3,0		60x60x2,0	60x60x2,0	25x25
Frigg M	Manuell	HDG	HDG	6 000	2 300	120x120x4,0		60x60x2,0	60x60x2,0	25x25
Frigg M	Manuell	HDG	HDG	7 000	2 300	120x120x4,0		60x60x2,0	60x60x2,0	25x25
Frigg M	Manuell	HDG	HDG	8 000	2 300	150x150x5,0		60x60x2,0	60x60x2,0	25x25
Frigg M	Manuell	HDG	HDG	9 000	2 300	150x150x5,0		60x60x2,0	60x60x2,0	25x25
Frigg M	Manuell	HDG	HDG	10 000	2 300	200x200x5,0		80x60x2,0	60x60x2,0	25x25
Frigg M	Manuell	HDG	HDG	11 000	2 300	200x200x5,0		80x60x2,0	60x60x2,0	25x25
Frigg M	Manuell	HDG	HDG	12 000	2 300	200x200x5,0		80x60x2,0	60x60x2,0	25x25

**ENKLA SLAGGRINDAR – FRIGG TYP M**

TYP		Material	Material	Öppning	Höjd	Mått stolpe		Grindram	Förstärkning	Fyllning
		Grindblad	stolpe			mm	mm			
Frigg M	Manuell	HDG	HDG	1 000	2 000	90x90x3,0		60x60x2,0	60x60x2,0	25x25
Frigg M	Manuell	HDG	HDG	1 000	2 300	90x90x3,0		60x60x2,0	60x60x2,0	25x25

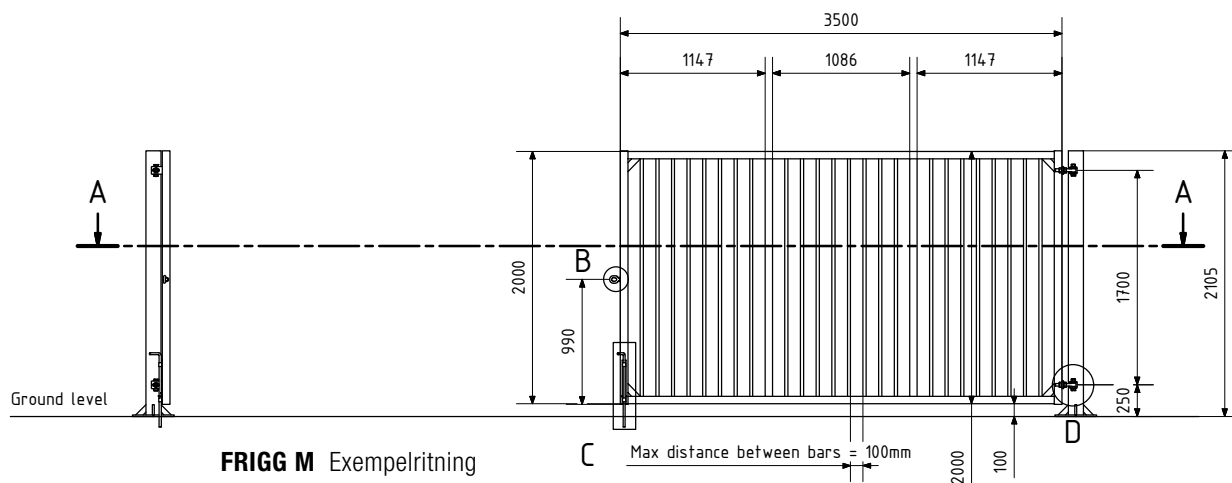
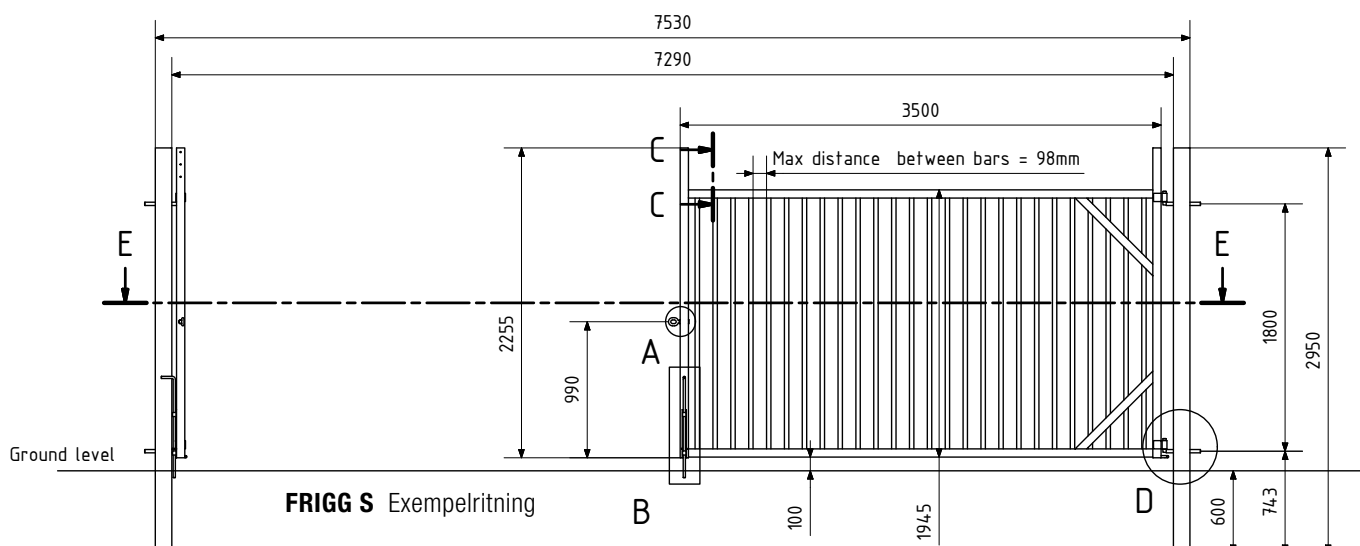

#### TILLVAL

- Överklättringsskydd – taggat portblad
- Fästen för montering av stängsel på stolparna
- Pulverbelagd i RAL-färger.
- Annan grindbladsfyllnad
- Grindblad och stolpar kan beställas separat
- Andra mått

#### FUNKTIONER

- Svetsad, varmförzinkad stålkonstruktion
- Grindbladsfyllning som standard 25 x 25 x 2 mm fyrkantsprofiler
- Grindbladsprofil 60 x 60 x 2 mm
- Max. avstånd mellan de vertikala fyrkantsprofilerna är 100 mm
- Max. öppningsbredd är 12 m
- Max. standardhöjd är 2,3 m (inkl. 3 rader taggtråd)
- TÜV-godkänd i enlighet med EN 13241-1